

BANGKIRAI TRALL FSC®



Bara bättre trä
KUSTENS TRÄ





BANGKIRAI



Bangkirai är en klassisk hårdträtrall som är beprövad för såväl privata som offentliga installationer.

Bangkirai hårdträtrall finns i flera olika profiler, där bägge sidor kan användas, och i flera tjocklekar samt längder som gör denna produkt lämplig för mer komplexa projekt. Bangkirai har en relativt jämn färg jämfört med andra typer av hårdträtrall. Det gör att Bangkirai hårdträtrall är ett bra val om man vill behålla en jämn kulör genom att ytbehandla med olja med eller utan pigment. Med rätt skötsel blir ditt nya Bangkirai trallgolv bara vackrare med åren.

Trallvirket är ett helt organiskt material som har en naturlig motståndskraft mot röta helt utan tillförda gifter. Bangkirai är därför ett extra bra val där människor, och inte minst barn kommer i direkt kontakt med altangolvet.

PROFILER OCH DIMENSIONER

Trall	21 x 145 mm	Slät/Finrillad
Trall	45 x 145 mm	Slät/Rillad

KORTFAKTA

- Prima KD Ugnstorkad
- Fallande längder: 3,9 - 4 m
- Åtgång: ca 6,67 lpm/kvm
- Certifikat: FSC® PBN-COC-078374



Märket för
ansvarfullt skogbruk
FSC® C089427

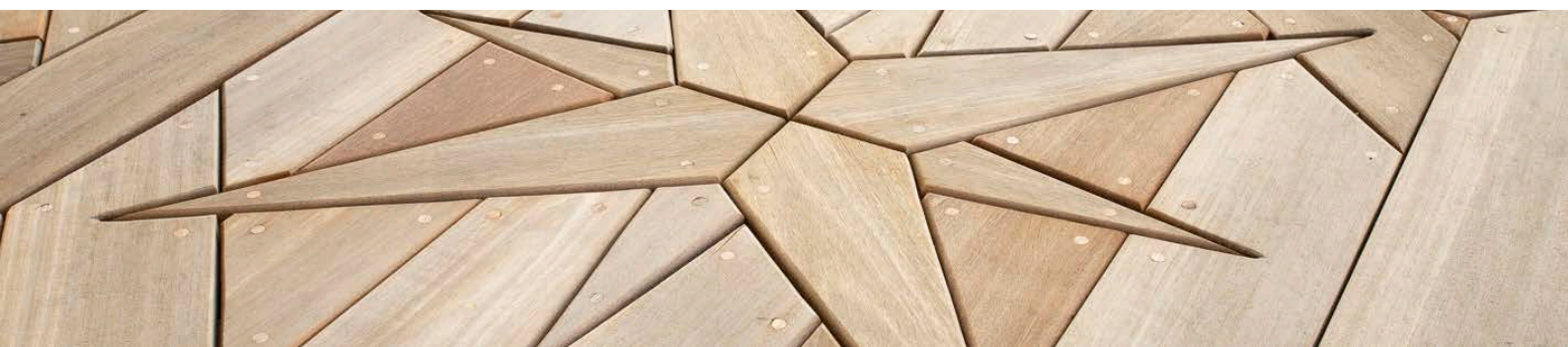

FÖRVARING

Förvara virket på en sval plats på plan mark utom räckhåll för direkt solljus. Täck virket och säkerställ god ventilation under täckmaterialet och se till att virket är väl upphöjt från marken. För att undvika större rörelser i materialet innan montering bör virkespaketets emballagebandning inte lossas innan virket skall monteras. Virket skall heller inte lagras i en för torr miljö.

MONTERING

Rekommenderade regelavstånd är upp till 500 mm för 21 mm trall och upp till 600 mm för 28 mm trall. Montera trallen med minst 5 mm mellan brädorna. Sörj för god och kontinuerlig luftcirkulation under och igenom den färdiga terrassen. Använd en luftspalt på minst 15 mm mot husväggar och kring fasta installationer, vid stora trädäck kan det vara nödvändigt med en större luftspalt. Minsta avstånd mellan markytan och undersida trall skall vara 300mm. Vid montage av täckbrädor skall dessa monteras med breda springor och avståndet från den lägsta täckbrädan till markytan skall vara minst 200 mm. Skapa ett fall ut från huskroppen med 1 cm per fyra meter tralldäck. Trä rör sig i förhållande till fukthalten. Trallvirke som är torrt kommer att svälla på bredden när det utsätts för fukt och motsatsen gäller för otorkat virke vid torra förhållanden. Kontrollera alltid bredden på virket innan montering. Ett virke som understiger specifikationen kräver en större luftspalt vid montering.

INFÄSTNING

Som skruv för 21 mm Bangkirai trall skall en dubbelgängad A4 syrafast hardwood trallskruvi dimensionen 5,5x60 mm användas. För 28 mm trall gäller dimensionen 5,5x70 mm. Infästning skall göras med traditionell skruvning genom trallen. Obs! Bangkirai lämpar sig **inte** för infästning med skråskruvning i trallbrädans kant. Förborra borrhål 5 mm och försänk för att undvika sprickor och flisor runt skruvskaften. Använd en borrhöjningskare som har justerbar borrhålslängd och frigående justerbart djupstopp. Anpassa djupstoppet på borrhöjningskaren så att fräsningen matchar diametern på skruvskaften. Förborring skall enbart göras i trallvirket och inte i underliggande regel.

Skruvens avstånd från trallbrädans kant skall vara 25 mm och 35 mm från trallbrädans ändrar. Det innebär att längsgående skarvning behöver ske över dubbel regel, om inte trädäcket är utformat med friser där frisbrädan har egna regler och där inga längsgående skarvar finns. Lämna minst 5 mm avstånd mellan trallbrädans ändrar och eventuella frisbrädor. Vid löpande läggning skall skarv ske över en dubbelregel med minst 1 mm mellan brädornas ändrar. Vid frisläggning där man bryter av med en tvärgående bräda skall det vara en 5 mm luftspalt på var sida om den tvärgående brädan.

Använd en slagskruvdragare för ett skapa tillräckligt med kraft för att dra ner skruven i ett moment. Låt skruvdragaren göra jobbet, och skruva alltid trallbrädan helt färdig innan i nfästning av nästa bräda påbörjas. Bangkirai trall är en torkad trävara som skall renkapas så att eventuella ändsprickor som uppstått under torkningsprocessen inte monteras på däck.

YTBEHANDLING OCH UNDERHÅLL

Spola däck med vatten efter läggning för att minska risken för att stålsporer från bits och skruv orsakar fläckar som sedan inte går att ta bort. Bangkirai behöver inte behandlas, om man lämnar trallen obehandlad blir den efter en tid silvergrå. De naturliga färgvariationer som finns jämnar då också ut sig. Trallen kan reagera med smuts som blir kvar på ytan och som då kan ge upphov till fläckar. Rengör trallen regelbundet på ett så skonsamt sätt som möjligt, högtryckstvätta aldrig trallen

TRÄMATERIALET & SORTERING

Bangkirai hårdträtrall är ett naturligt material där det får förekomma mindre defekter som insektsanvisningar, kupning, krokighet, sprickbildning, fläckar och skiftningar i färgtoner. Varje trallbräda har ett unikt utseende och eventuella fläckar samt skiftningar i färgtoner jämnar ut sig med tiden. Vissa brädor eller mindre delar av ett parti kan uppfattas som sträva på ytan. Detta åtgärdas enklast genom lätt putsning med ett fint slippapper på en slipkloss eller slipmaskin. När Bangkirai är nymonterat så kan en viss utfällning av rött pigment förekomma, detta minskar en tid efter att tralldäcket har utsatts för väderpåverkan och ytan har korroderat. I anslutning till pooler kan en reaktion ske mellan trä, salt, klor och skruv som kan ge oxidering och missfärgning runt infästningarna. Detta är en naturlig reaktion och är inte att inte betrakta som en defekt. Föremål som placeras på en plats på tralldäcket under en längre tid kan skapa missfärgningar p.g.a. bristfällig ventilation under föremålet. Mindre defekter som ett fåtal små icke fullt hyvlade partier samt märken från transporter och emballering kan förekomma.

ÅTERVINNING

Rester av Bangkirai trall skall sorteras som träavfall.

TILLBEHÖR

För skruv, tillbehör och verktyg speciellt anpassade för montage av hårdträtrall - Se www.kustenstra.se

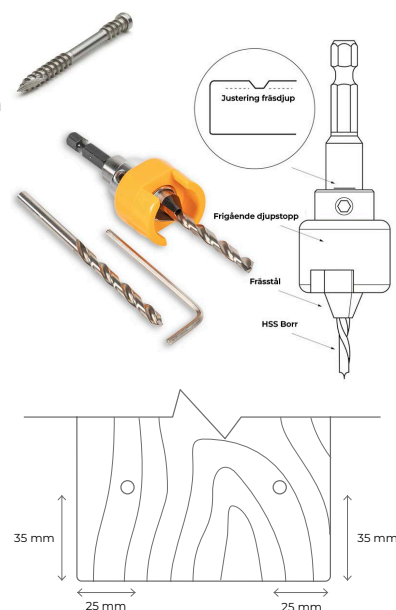



Bara bättre trä

KUSTENS TRÄ

0525-10105 / 031-106132

www.kustenstra.se order@kustenstra.se